

TESTATA PLANET 150			REF.7732
POS	REF	DESCRIZIONE	N°
1	7014	VUOTOMETRO Ø 40 1/8"	1
2	6377	VITE TSP CROCE M4X12 UNI 7688	4
3	3452	PRESA SCHUKO C/SPORTELLLO	1
4	3453	GUARNIZIONE PRESA SCHUKO	1
5	1854	DADO M4 UNI 5588	4
6	6898	LAMPADA CON GEMMA ROSSA	1
7	6899	LAMPADA CON GEMMA VERDE	1
8	6900	INTERUTTORE LUM.VERDE A SOFFIETTO	2
9	1006	VITE PFU TMT PHL 5X20 ZN NERA P/R	3
10	7652	FALSO INTERRUOTTORE 30X22	1
11	7653	PROTEZ. ANTISPRUZZO INTERUT. 30X20	1
12	7657	TAPPO PER FORO D.18	1
13	7658	TAPPO PER FORO D.8,5	2
16	6805	COPERCHIO 850	1
17	7271	FONO ASSORBENTE Ø 430X10	1
18	7270	FONO ASSORBENTE 1200X100 AD	1
23	7015	RACCORDO AUTOMATICO 1/8" M 8/5	1
24	7016	RACCORDO 1/8" F.F. 90°	1
25	7700	TUBO ELASTOFLES 8X6 AL METRO L=400	1
26	3937	FILTRO MTP/65 H=15 Ø 95	2
27	7656	TAPPO PER FORO D.13	1
28	7702	PORTAGOMMA "T" 6-4-6	1
29	6897	SENSORE PRESSIONE 120 MBAR	1
30	7701	TUBO ELASTOFLES 6/4 AL MT L=25	1
31	3383	TAPPO COPERTURA	1
34	1979	VITE PAT TMT PHL 5X25 ZN NERA P/R	8
35	7743	COPERTURA 850 2M	1
36	7700	TUBO ELASTOFLES 8X6 AL METRO L=250	1
37	6783	COLLARE ELASTICO Ø 9	1
38	6530/S	PORTAGOMMA 6 1/8" SPECIALE	1
39	3969	RONDELLA H8 Ø 85X65	2
40	311	ANELLO MOTORE H=20 PLAST.	2
41	1979	VITE PAT TMT PHL 5X25 ZN NERA P/R	8
42	1006	VITE PFU TMT PHL 5X20 ZN NERA P/R	4
43	1981	VITE TC CROCE M5X12 UNI 7687	1
44	7738	DISTANZIALE L=25 M5 M/F	1
50	1025	VITE DUEFIX TC4,3X22 ZN UNI6954	3
51	7087	MORSETTIERA PLANET 200	1
52	1050	VITE PAT TMT PHL 5X35 ZN NERA	1
53	138	PASSACAVO	1
54	7028	FRONTALINO PASSACAVO	1
55	1006	VITE PFU TMT PHL 5X20 ZN NERA P/R	2
56	139	BLOCCACAVO	1
57	6810	FERMAMOTORE 850 MONO	1
58	3519	TAPPO BASAMENTO	1
59	3454	TRIANGOLO FONOASSORBENTE H=51	3
60	3901	GUARNIZIONE AL S/F H=5,5	1
61	3451	FINTO MOTORE	1
62	6901	GUARNIZIONE AL S/F H=8	2
63	3891 S S/C	MOT.BD302 1000W 220-240 50/60 S/C	2
64	3901	GUARNIZIONE AL S/F H=5,5	2
65	468	VALVOLA AUTOMATICA	2
66	1006	VITE PFU TMT PHL 5X20 ZN NERA P/R	1
67	1002	GREMBIALINA M 6X18X1,5 UNI 6593	1
68	1744	GREMBIALINA M 8X32 UNI 6593	1
69	7694	BASAMENTO 600 PLANET COMP	1
70	1006	VITE PFU TMT PHL 5X20 ZN NERA P/R	8
71	1039	RONDELLA 1/8"	1
72	1729	DADO 1/8"	1
*	489	CAVO ELETTRICO 3X1,5 MT.8,5	1
*	7712	KIT ELET.PLANET 150	1

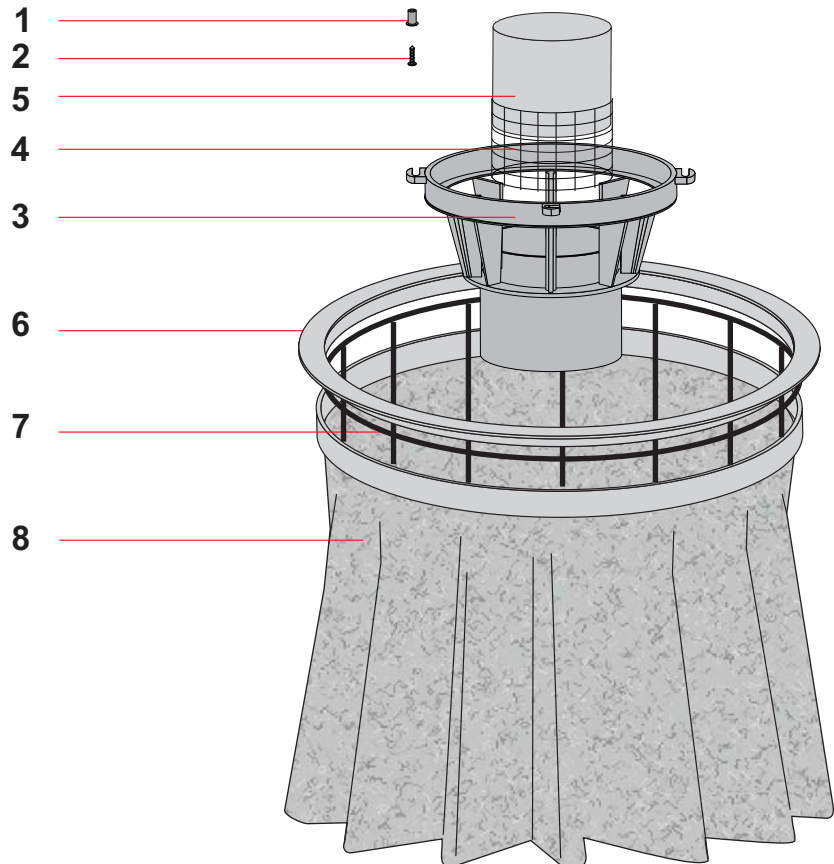

KIT FILTRANTE V600M COMP.			REF.6859
POS.	REF.	DESCRIZIONE	N°
1	3706	BUSSOLA Ø 8 PLAST	4
2	3724	VITE PAT TMT PHL 5X25 INOX	4
3	2823	CORPO ANTISCHIUMA 99 ALTO	1
4	3117	FILTRO RETE 0,4 Ø 90	1
5	2676	GALLEGGIANTE 99 ALTO	1
6	505	ANELLO PORTAFILTRO SERIE 600	1
7	6858	DCESTELLO V600M	1
8	7021	FILTRO POLYESTERE V600M	1

FUSTI PLANET 150 L=50

TAV.450/50
05/12/2003

FUSTO SEP.600 SP/1 1F 2G/F COMP			REF.7733
POS.	REF.	DESCRIZIONE	N°
1	6995 G	FUSTO SEP.600 1/F 2G/F C/GUA	1
2	7390	GANCIO METALLICO UNIVERSALE	2
3	1301	RIVETTO 5X11	4
4	1015	DADO M 5 OTTONE UNI 5588	4
5	3993	DEFLETTORE ALL. DIAM.60	1
6	3995	GUARNIZIONE D.60	1
7	3992	BOCCHETTONE D.60 ALLUMINIO	1
8	3994	PULSANTE IN 3 PEZZI	1
9	725	VITE TC CROCE M 5X25 UNI 7687	3
10	2679	VITE TC CROCE M 5X20 UNI 7687	1
11	7538	GUARNIZIONE SCUOTIFILTRO PLANET	1
12	6363	PIEDINO TENDICINGHIA M8 H=20	1
13	1043	VITE TE M 8X25 UNI 5739	1
14	7086	RONDELLA DENTELLATA M8 UNI 8842	1
15	7693	LEVA SCUOTIFILTRO PLANET 150	1
16	1650	DADO AUTOBLOC. M 6 BASSO UNI 7474	1
17	7539	PORTA SOFFIETTO X SCUOTIF. PLANET	1
18	1302	RIVETTO 5X19	4
19	7574	DISTANZIALE PLASTICA D.10 D.6,3X20	2
20	7575	VITE TE M 6X70 UNI 5737	1
21	3592	FASCETTA 300X9	1
22	7508	SOFFIETTO PROTEZIONE PLANET 200	1
23	2900	MANOPOLA M 10X65	1
24	7136	VITE M8X16TESTA BOT CAVA ES UNI7380	4
25	1744	GREMBIALINA M 8X32 UNI 6593	4
26	1034	RONDELLA PIANA M 8 UNI 6592	4
27	130	DADO CIECO M 8 UNI 5721	4
28	6792	STAFFA FUSTO PLANET	2

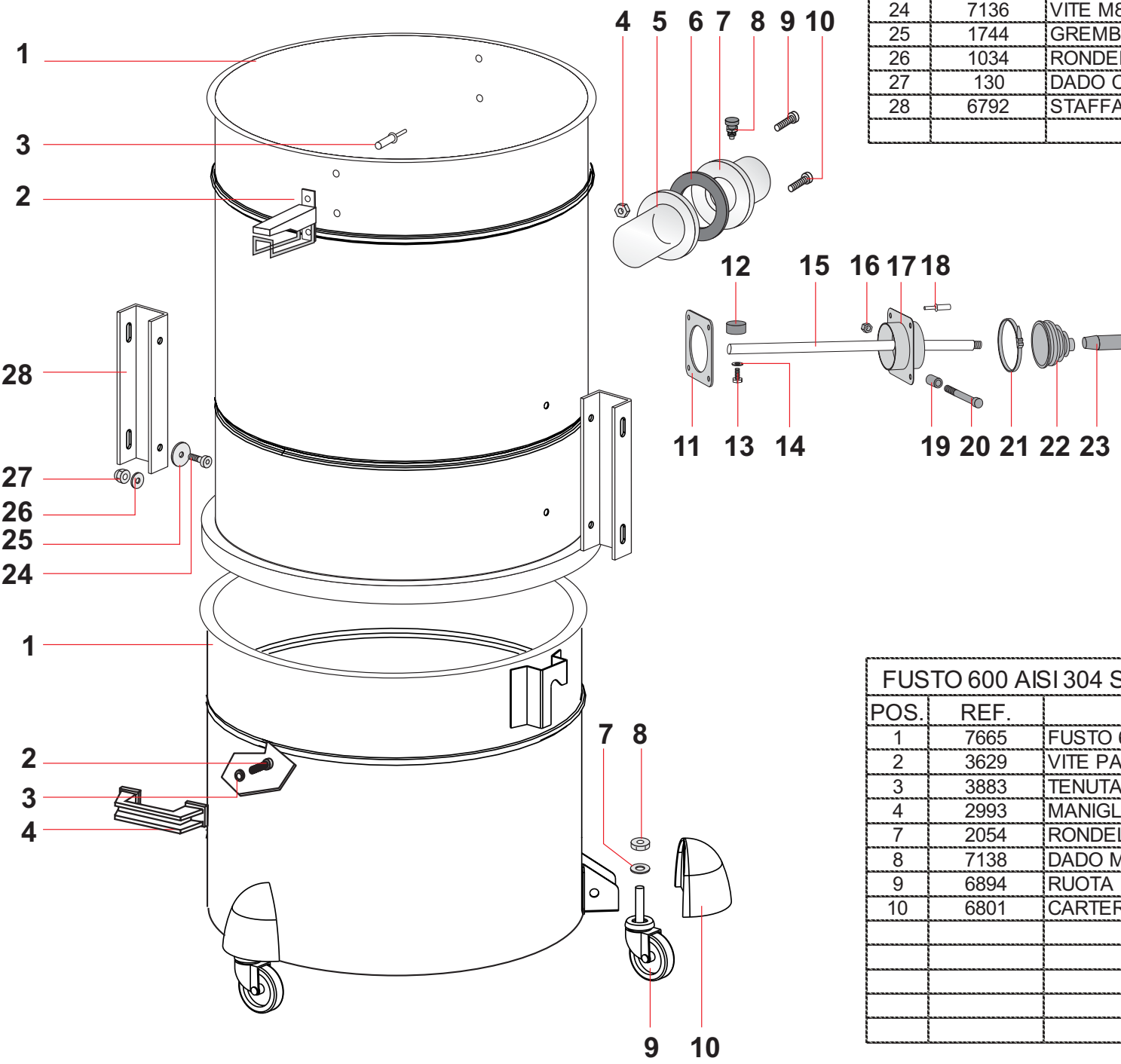

FUSTO 600 AISI 304 SP/1 S/F H=420 COMP			REF.7734
POS.	REF.	DESCRIZIONE	N°
1	7665	FUSTO 600 AISI 304 SP/1 S/F L.50	1
2	3629	VITE PAT TMT PHL 5X25 ZN NERA	4
3	3883	TENUTA COMPLETA	4
4	2993	MANIGLIA "V.F."	2
7	2054	RONDELLA DENTELLATA M12 UNI 8842	4
8	7138	DADO M12 UNI 5588	4
9	6894	RUOTA DIA.60 M12X25	4
10	6801	CARTER COPRI RUOTA	4

CARRELLO PLANET 150 L=50

CARRELLO PLANET 150 L/50			REF.7735
POS.	REF.	DESCRIZIONE	N°
1	7294	TAPPO PLAST. 35X35	2
2	6785	MOLLA CARRELLO PLANET L/60	2
3	6793	GUIDA AGGANCIAMENTO FUSTO	2
5	7202	PIANTANA AGGANCIAMENTO FUSTO PLANET 200	2
6	7230	VITE M6X55 UNI 5739	4
7	139	BLOCCACAVO	4
8	7709	CESTELLO PORTA ACCESSORI PLANET 150	1
10	1052	RONDELLA PIANA M6 UNI 6592	4
11	1650	DADO AUTOBLOC. M6 BASSO UNI 7474	4
12	2052	DADO AUTOBLOC. M12 BASSO UNI 7474	2
13	2054	RONDELLA DENTELLATA M12 UNI 8842	2
14	6896	RUOTA DIA 150 M12X35	2
15	6895	RUOTA FISSA DIA 150	2
16	7144	VITE TE M10X70 UNI 5737 ZINC.	2
17	1012	RONDELLA PIANA M10 UNI 6592	2
18	1012	RONDELLA PIANA M10 UNI 6592	2
19	7145	DADO AUTOBLOC. M 10 BASSO UNI 7474	2
20	6835	TAPPO PLAST. 40X40	2
21	6794	TELAIO PLANET MONOFASE	1
22	6788	PERNO FISSAGGIO LEVE	2
23	7142	ANELLO ALBERI TIPO E MIS.8 UNI 7435	4
24	6800	PORTA ACCESSORI CONICO	2
25	7139	SPINA ELASTICA Ø 4 UNI 6873	2
26	130	DADO CIECO M8 UNI 5721	2
27	6790	LEVA AGGANCIAMENTO FUSTO	1
28	7227	VITE TE M8X45 UNI 5737 ZINC.	2
29	1034	RONDELLA PIANA M8 UNI 6592	2
30	6791	BIELLETTA AGGANCIAMENTO FUSTO	2
31	6786	NOTTOLINO DI FERMO AGGANCIAMENTO FUSTO	2
32	6787	NOTTOLINO BIELLA LEVA AGGANCIAMENTO FUSTO	2
33	7740	VITE TC CAVA ESAG M8X45 Z B UNI5931	2
34	6789	PERNO DI GUIDA AGGANCIAMENTO FUSTO	2
35	7141	VITE TE M8X70 ZINC UNI 5737	4
36	1034	RONDELLA PIANA M8 UNI 6592	4
37	6795 V	MANIGLIONE MONOFASE VERNICIATO	1
38	130	DADO CIECO M8 UNI 5721	4
39	1034	RONDELLA PIANA M8 UNI 6592	4
40	1034	RONDELLA PIANA M8 UNI 6592	4
41	130	DADO CIECO M8 UNI 5721	4
42	1034	RONDELLA PIANA M8 UNI 6592	4
43	7146	VITE TE M8X50 ZINC UNI 5737	4
44	7681	DISTANZIALE D25XD8,5X20 ZINCATO	6

